

## PRODUKTDATENBLATT

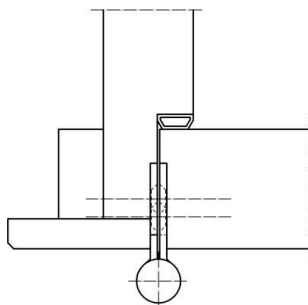

### Simonswerk Aufschraubband Q1 160mm DL verzinkt

Simonswerk Aufschraubband Q1 160mm  
fester Stift / Stiftdurchmesser 11mm / Materialstärke 2,75mm  
für ungefälzte Holzflügel / verzinkt / DIN Links  
5 130625 2 01006

**Art. Nr.:** E9476673      **Abmessungen:** 0,0 x 0,0 x 0,0 mm (L x B x H)  
**Web ID:** 941TBSW160VZQ1LS      **Verpackungseinheit:** 1 Stück  
**EAN:** 4015471015831      **Mind. Bestellmenge:** 1 Stück

#### Produktdetails

Gewicht: 0,45 kg

Maßeinheit: 1

Die Fitschenbänder Q1 von Simonswerk sind aus robustem Stahl gefertigt. Die Oberfläche ist verzinkt, um größtmöglichen Korrosionsschutz zu gewährleisten. Die Bänder sind vor allem für stumpf anliegende Holztüren in Innenräumen geeignet sowie für die Verwendung mit Blendrahmen und Blockzargen. Für eine dauerhaft stabile Verbindung der beiden Teil der Bänder wird ein Stift mit Rundkopf und einem Durchmesser, je nach Produktwahl, zwischen 8 und 11 mm verwendet.

Hinweis: Beim Kauf eines Fitschenbands Q1 von Simonswerk ist darauf zu achten, die passende Ausfertigung in DIN rechts oder DIN links zu wählen.

Aus robustem Stahl

Verzinkte Oberfläche für Korrosionsschutz

Für stumpf anliegende Türen

Blendrahmen und Blockzargen

Stift mit Rundkopf